

IN OUT

La création, trafic d'information

IN OUT

création transactionnelle

La diversification et la fluidification des échanges rendus possible par la multiplication des réseaux et des systèmes de communication semblent créer une redistribution des valeurs qui, dans l'économie, est marquée par la prédominance accentuée de la transaction sur la production. Ce même glissement se retrouve dans l'économie des signes, et *a fortiori* dans les nouvelles modalités de production artistique qui à leur tour vont privilégier la transaction par rapport à la production. Appropriation, échantillonnage, collage, emprunt, citation, référence, parodie, détournement sont les formes stylistiques qui s'épanouissent dans les interstices épargnés par l'économie réticulaire.

Le projet n'est pas ici de s'intéresser aux aspects pratiques et communicationnels de la création en ligne, ceux qui substituent trop souvent le faire savoir au savoir faire, la représentation (commerciale) et la distribution à la production (P2P, home pages, annonces, spam...), comme autant de témoins de cette production qui conduit l'objet directement de l'énonciation à la consommation.

Le projet est ici de s'intéresser plus particulièrement aux échanges et transactions mis en œuvre dans le processus de production.

Comment les emprunts, captures, saisies, interactions, interférences, deviennent consubstantiels à la production artistique.

IN/OUT est un dispositif expérimental répondant à un double objectif : dynamiser l'émergence de formes extrêmes de la création transactionnelle, imposant le principe du recevoir/donner (Mauss), multipliant les échanges et les opportunités de création, instituant le dialogue et l'appropriation, stimulant l'interopérabilité des plateformes aussi bien institutionnelles (musées, galeries, laboratoires) que techniques.



hypothèses de travail

La création comme
traitement de l'information



Création connective
Création transactionnelle

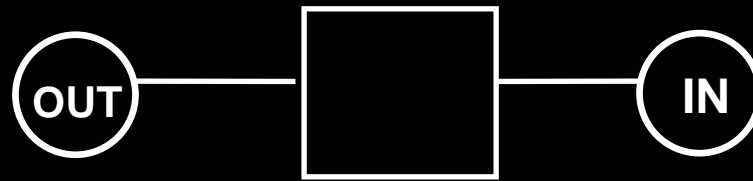

Création numérique traite des flux
Dynamique des flux sémiques

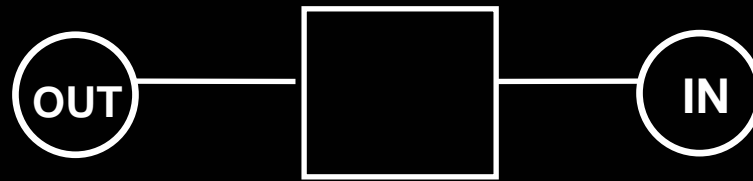

La création comme processus

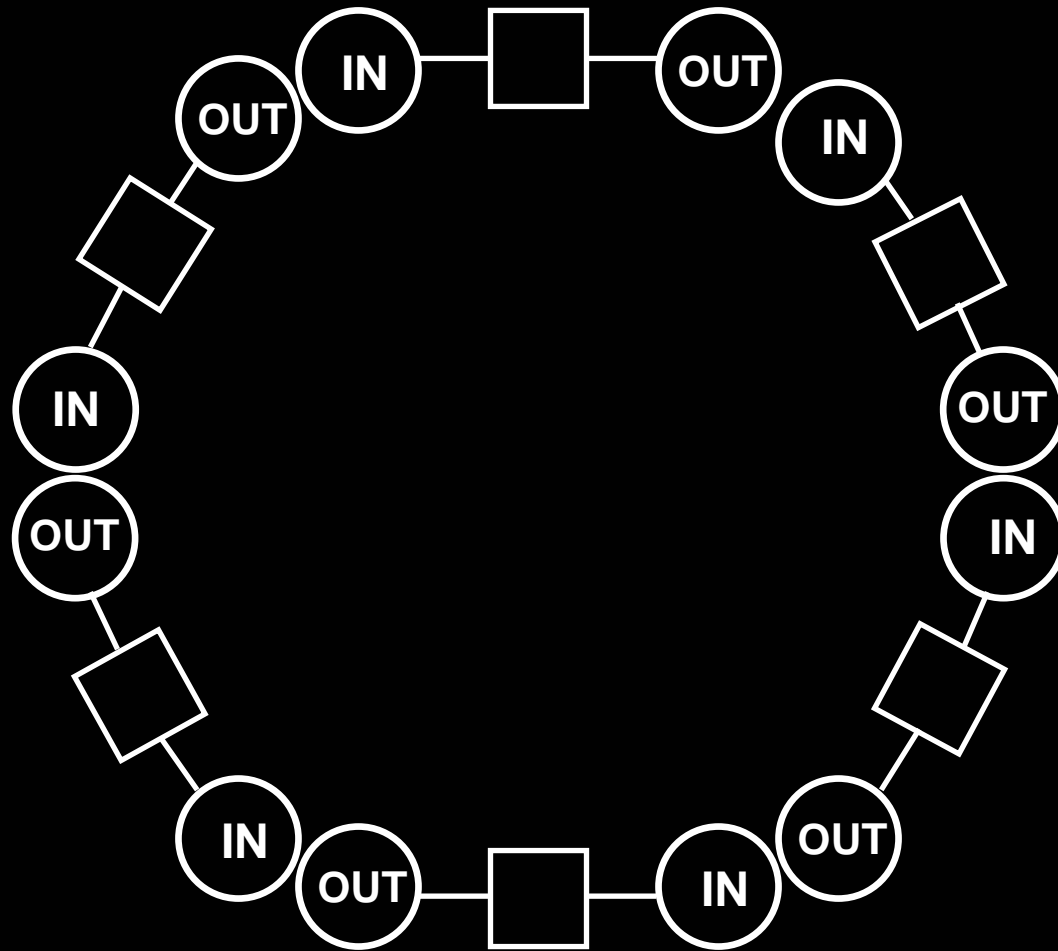

Accélérateur de particules

systeme d'echange
trafic d'information

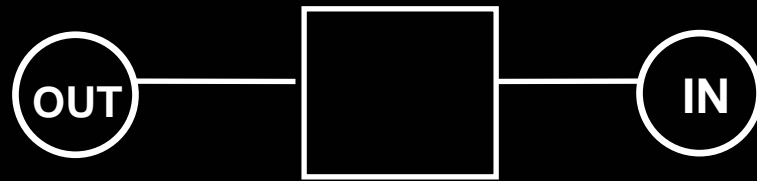

Création = filtrage

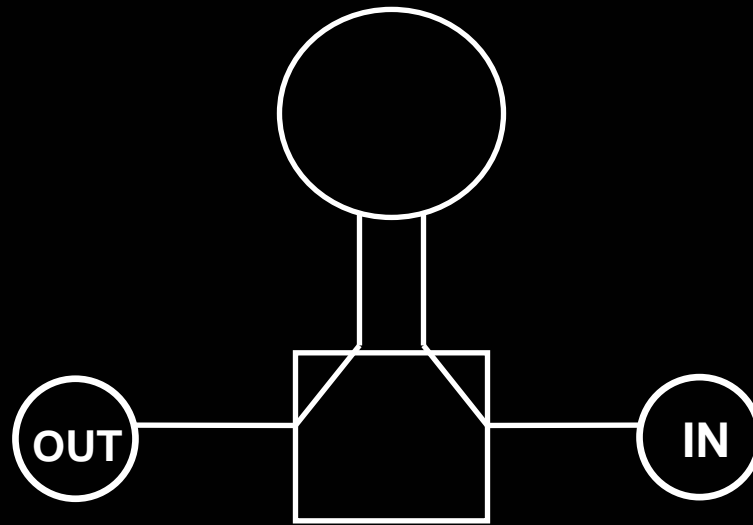

Création = filtrage

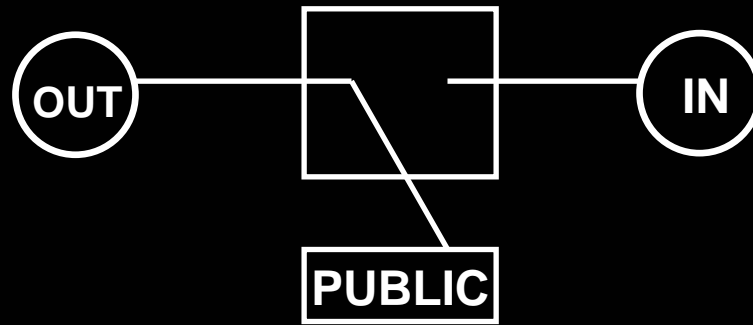

Création = détournement

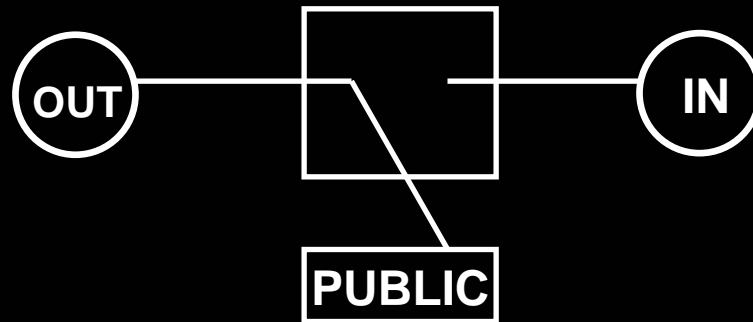

Le récepteur est double :

Le public

Le récepteur (un autre)

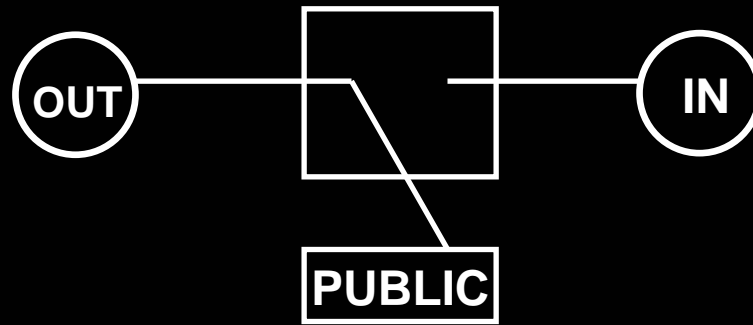

Spectacle :
déperdition d'énergie

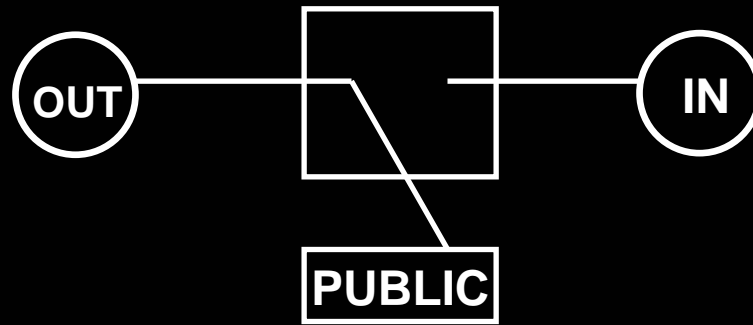

Plus le rendement est faible
Plus la création « donne » au public

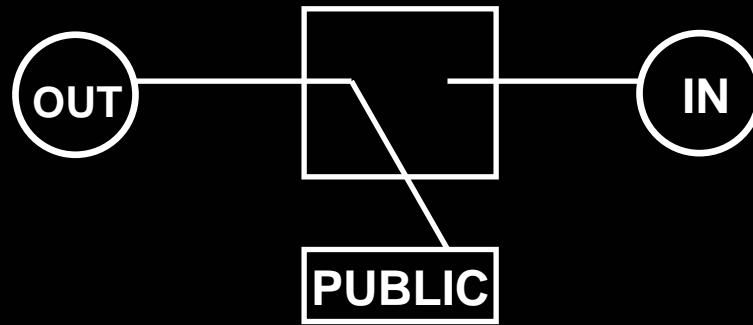

Donner à voir

Donner à entendre

Donner à comprendre

Donner à vivre

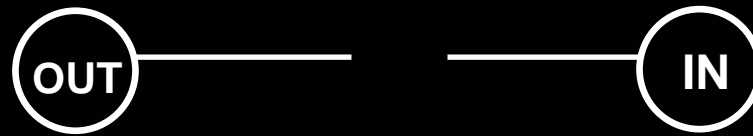

Un système ouvert

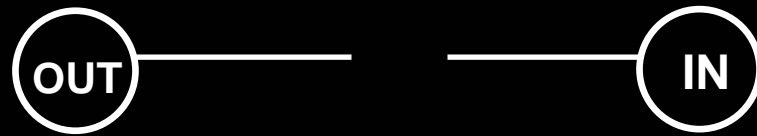

Définir des protocoles

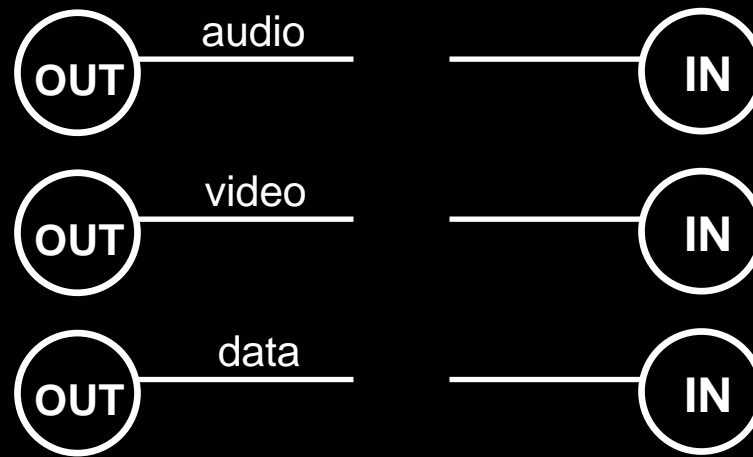

Définir des protocoles

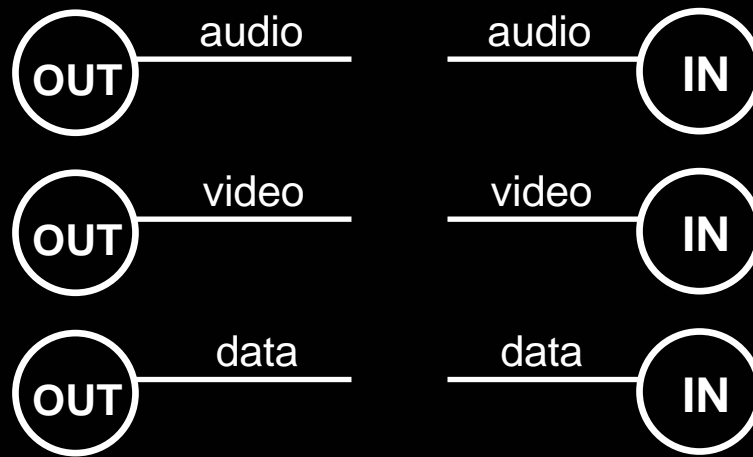

Définir des protocoles

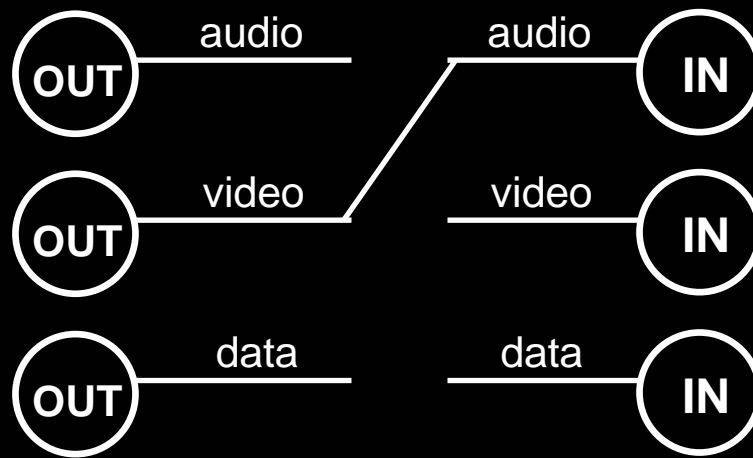

Définir des protocoles

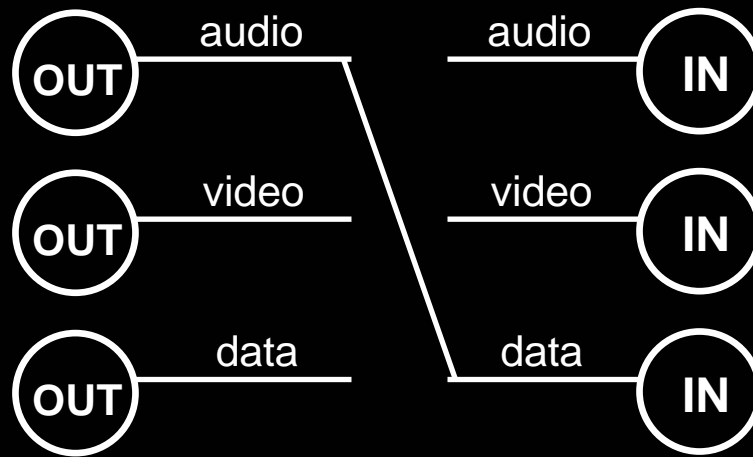

Définir des protocoles

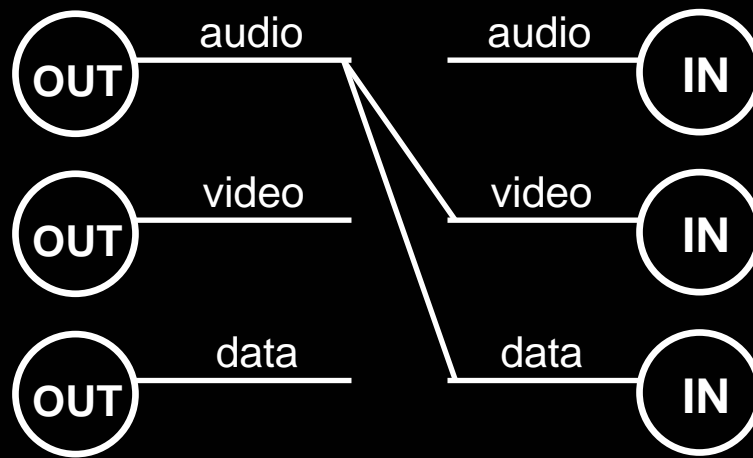

Définir des protocoles

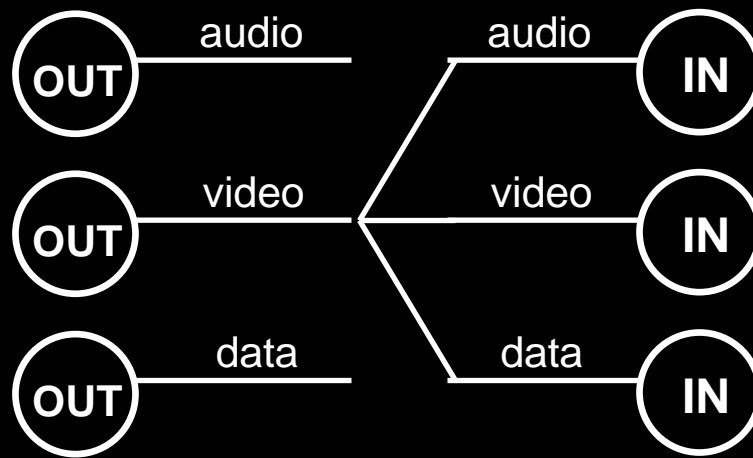

Définir des protocoles

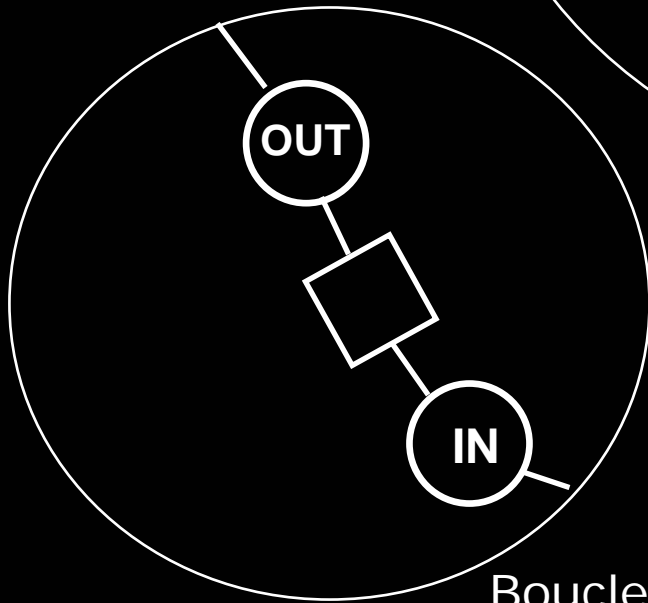
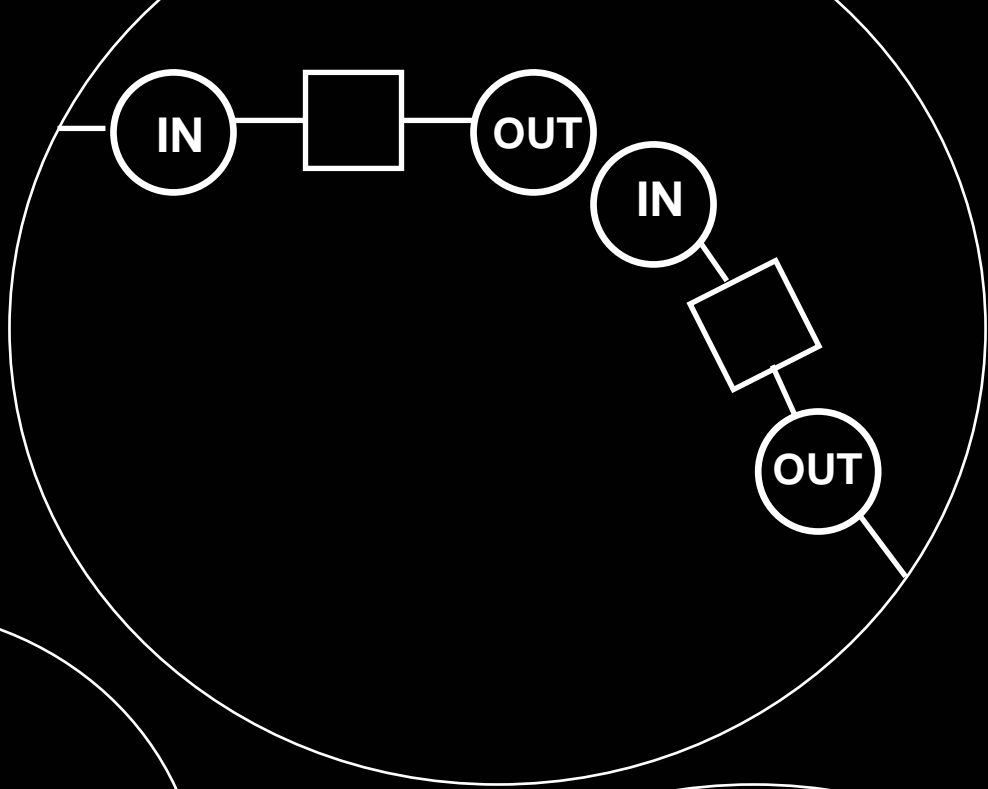
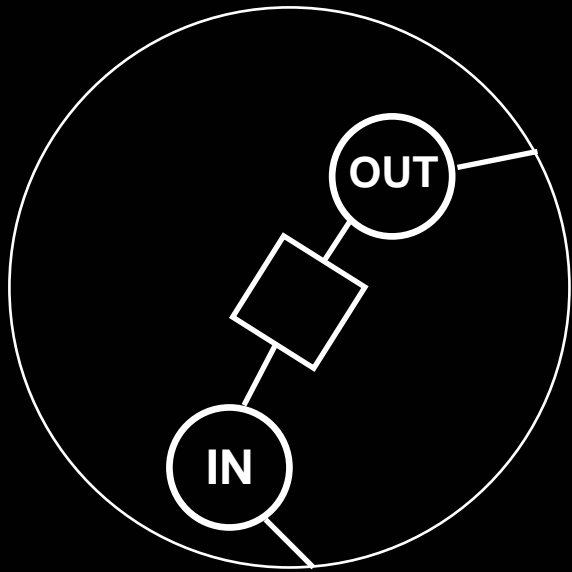

Boucle multiplateforme

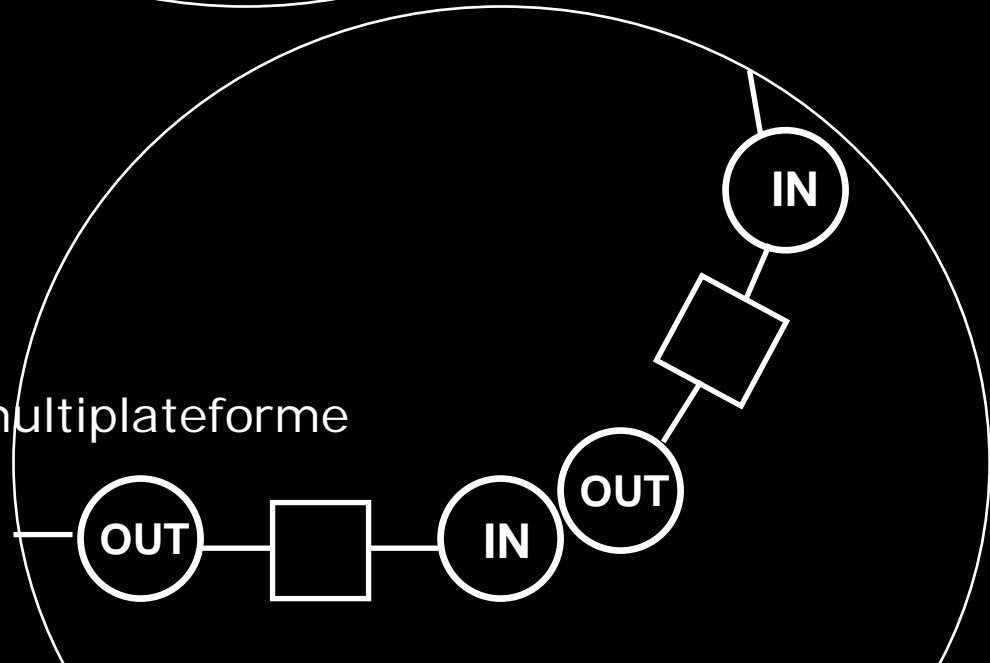

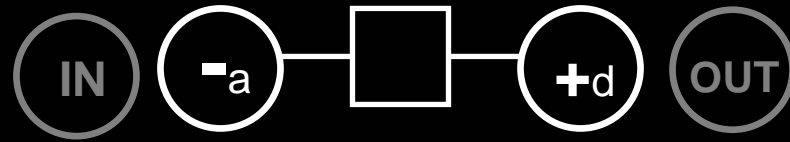

polarité

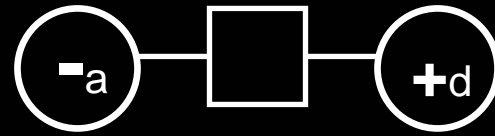

Connectique « quantique »

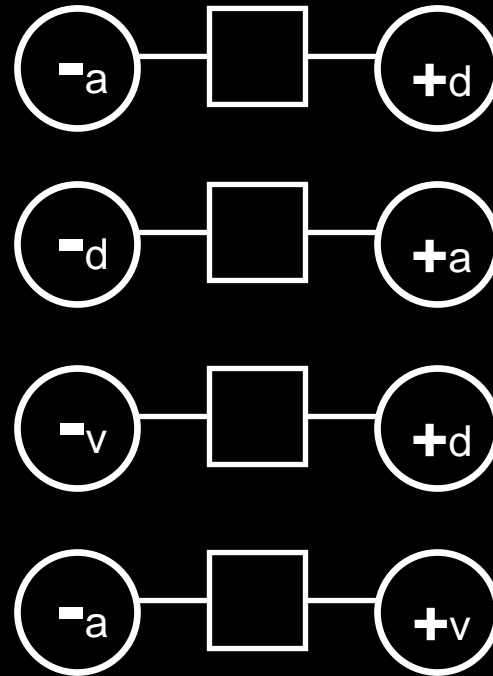

combinatoires

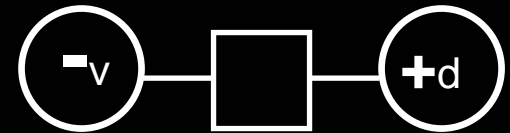
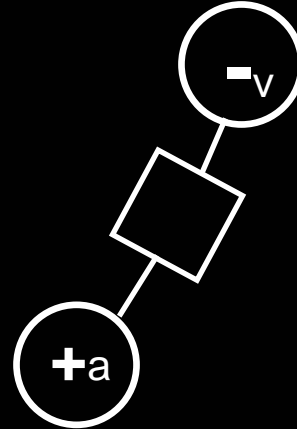
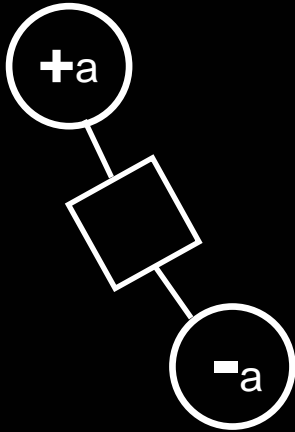
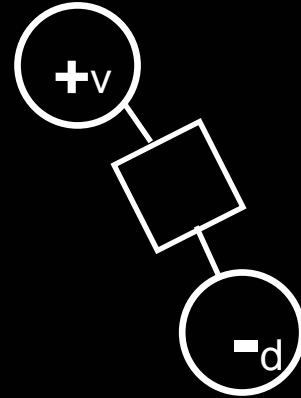
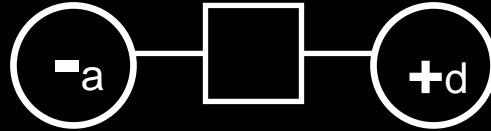
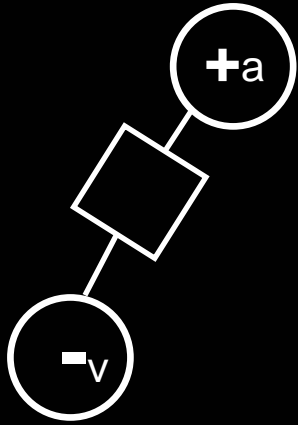

Phase instable

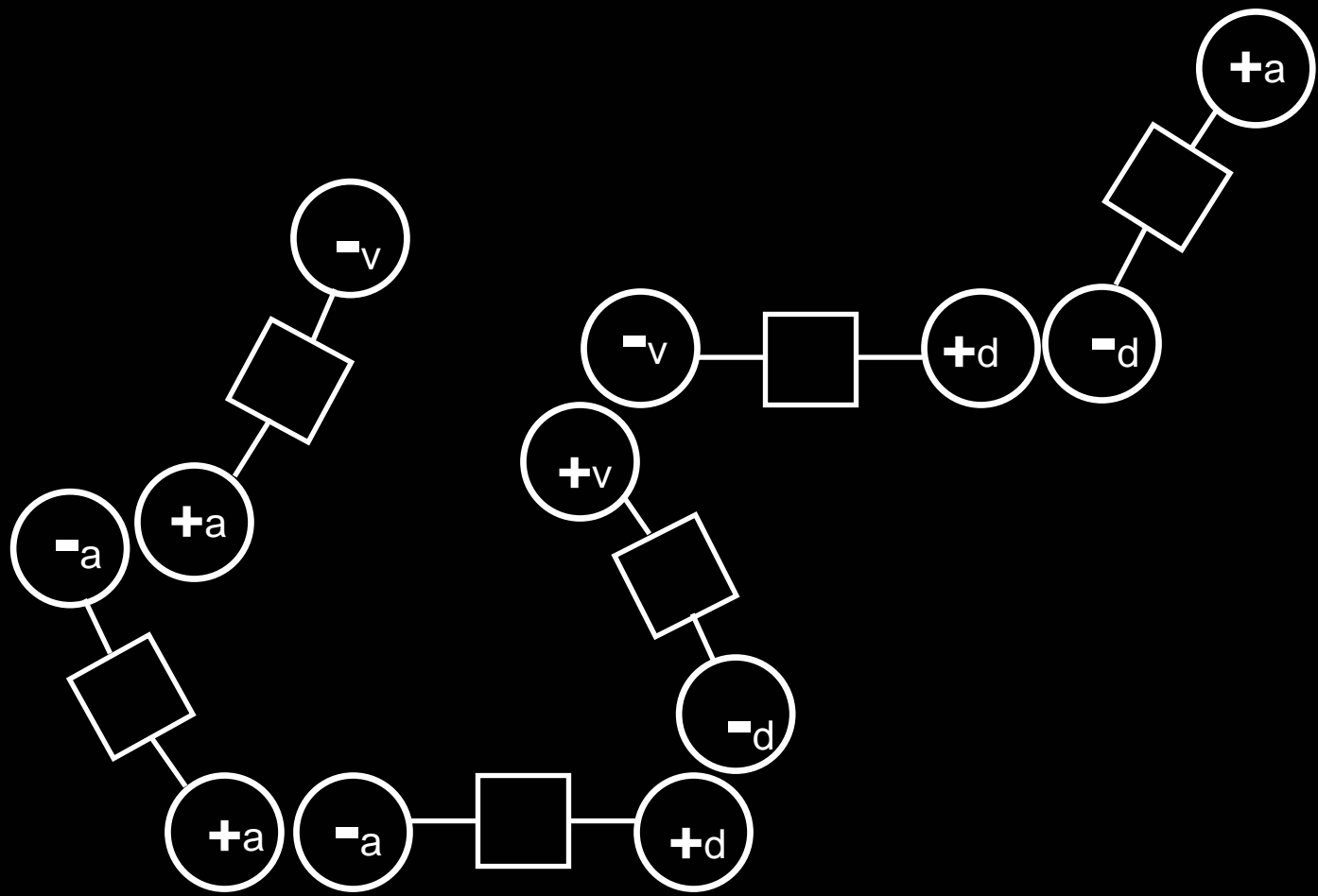

Phase stabilisée

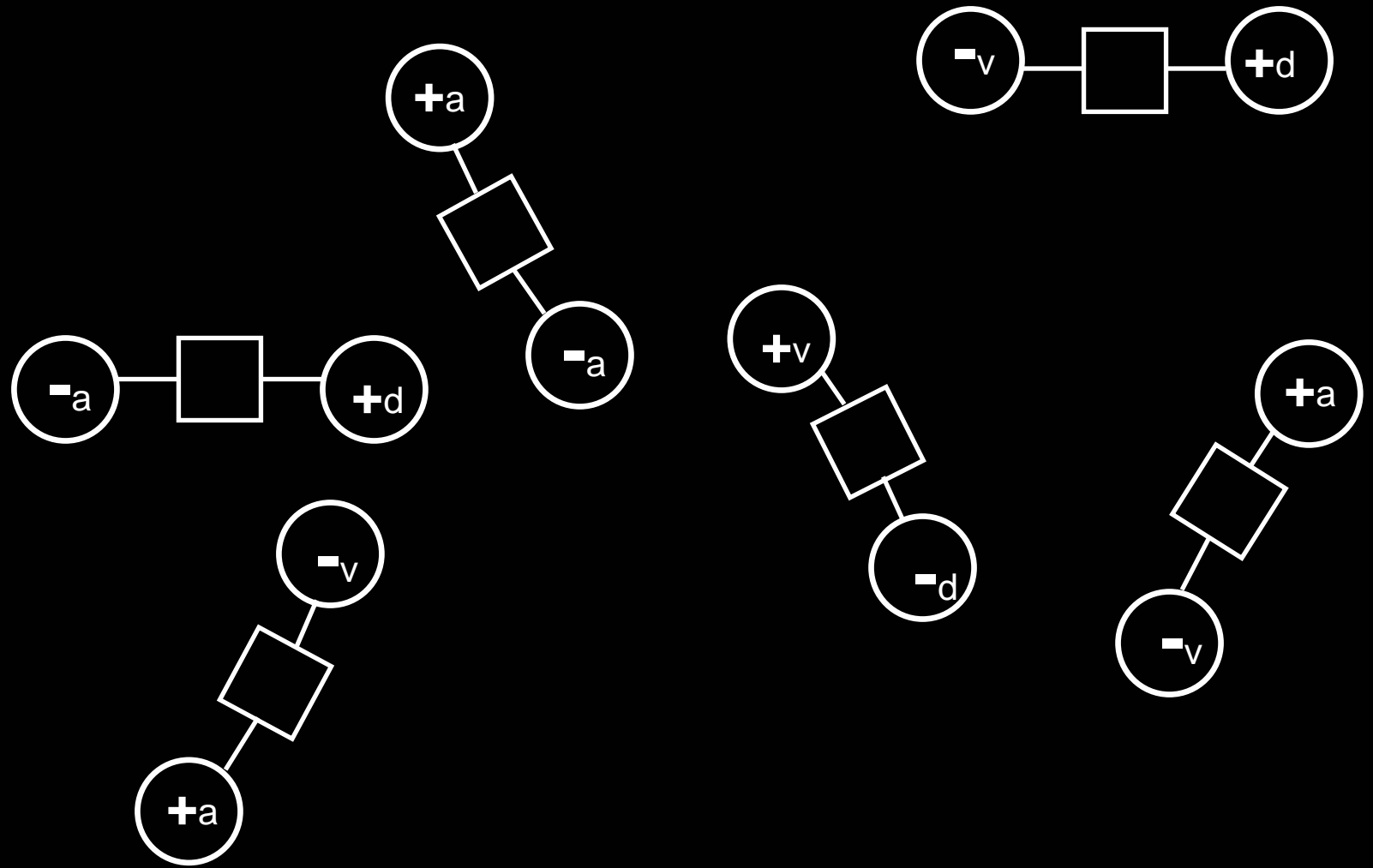

Phase instable

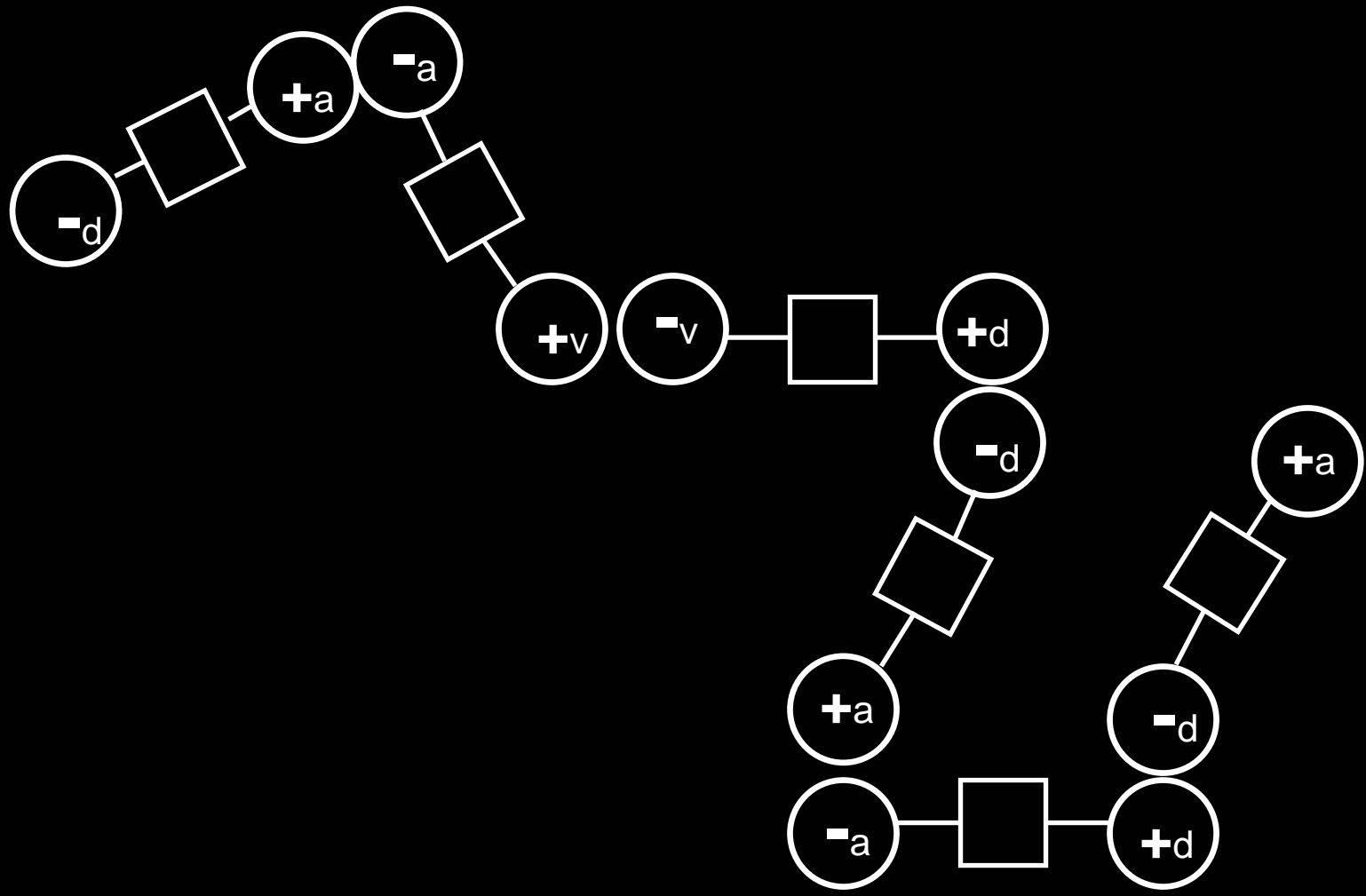

Phase stabilisée

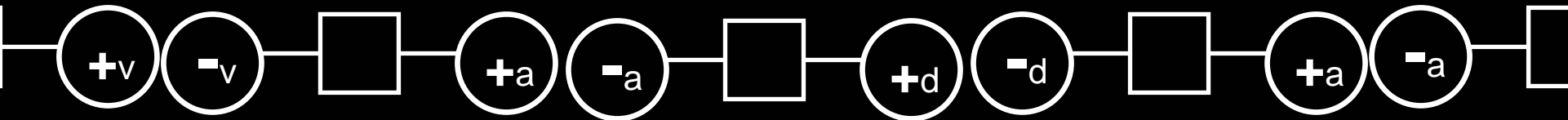

Insertion

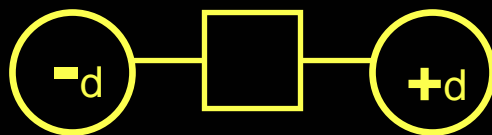
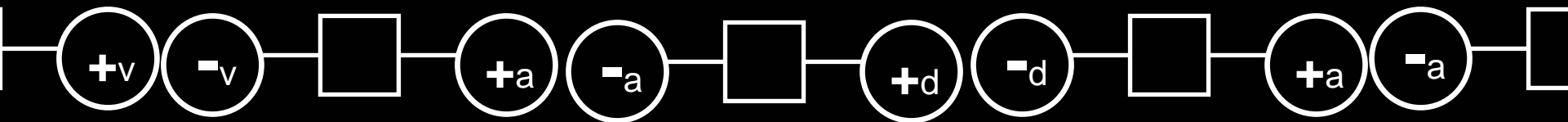

Insertion

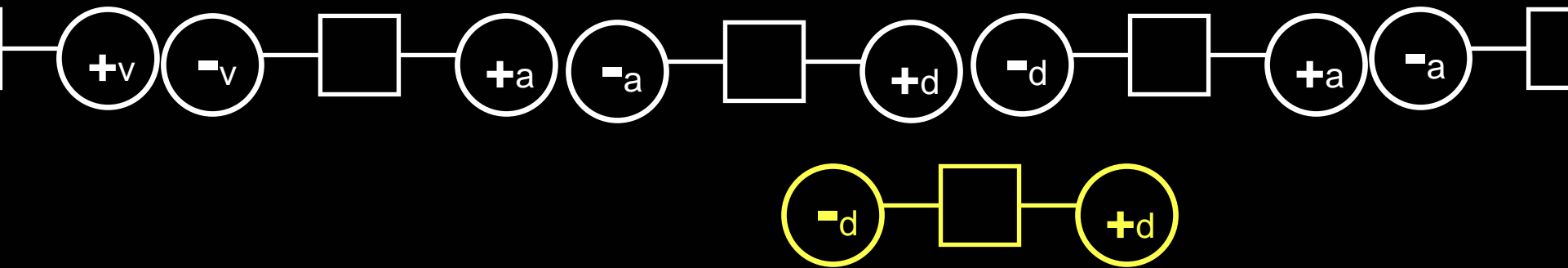

Insertion

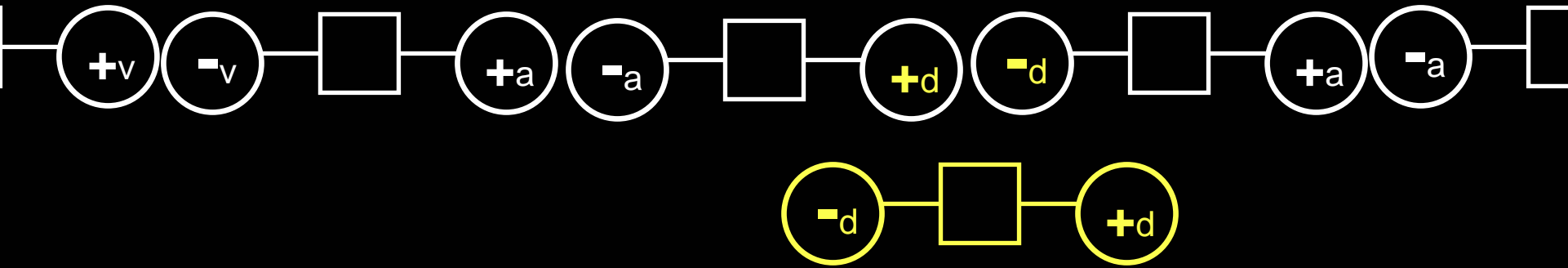

Insertion

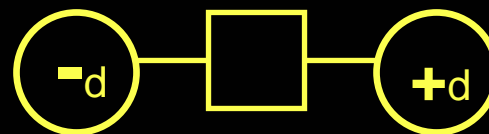
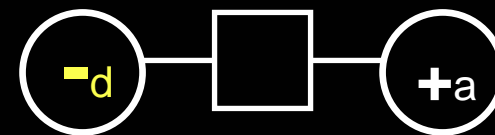
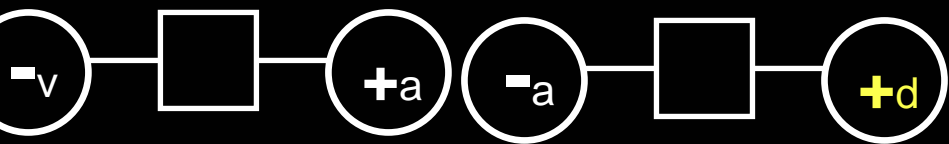

Insertion

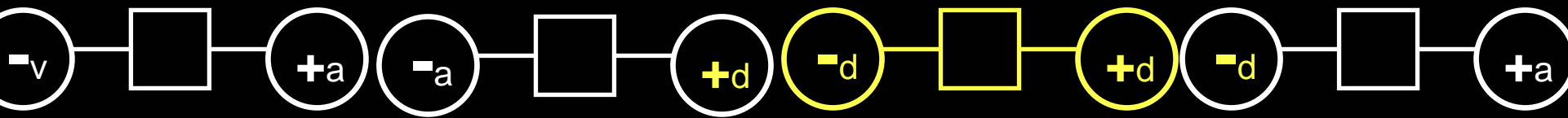

Insertion

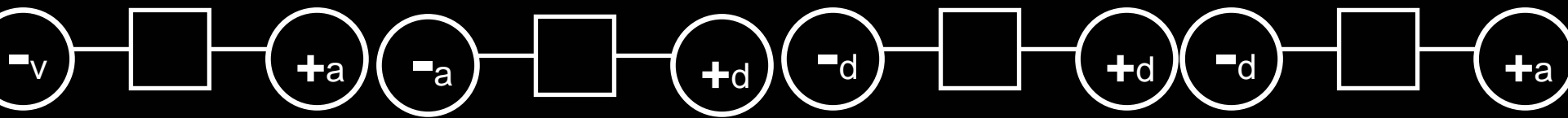

Insertion

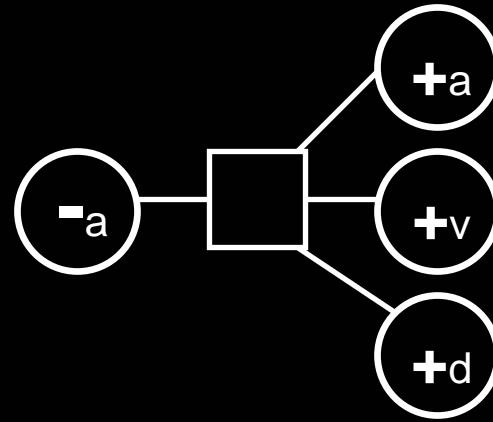
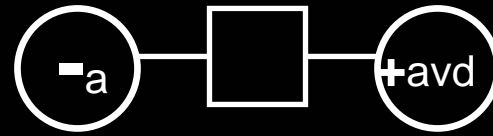

division

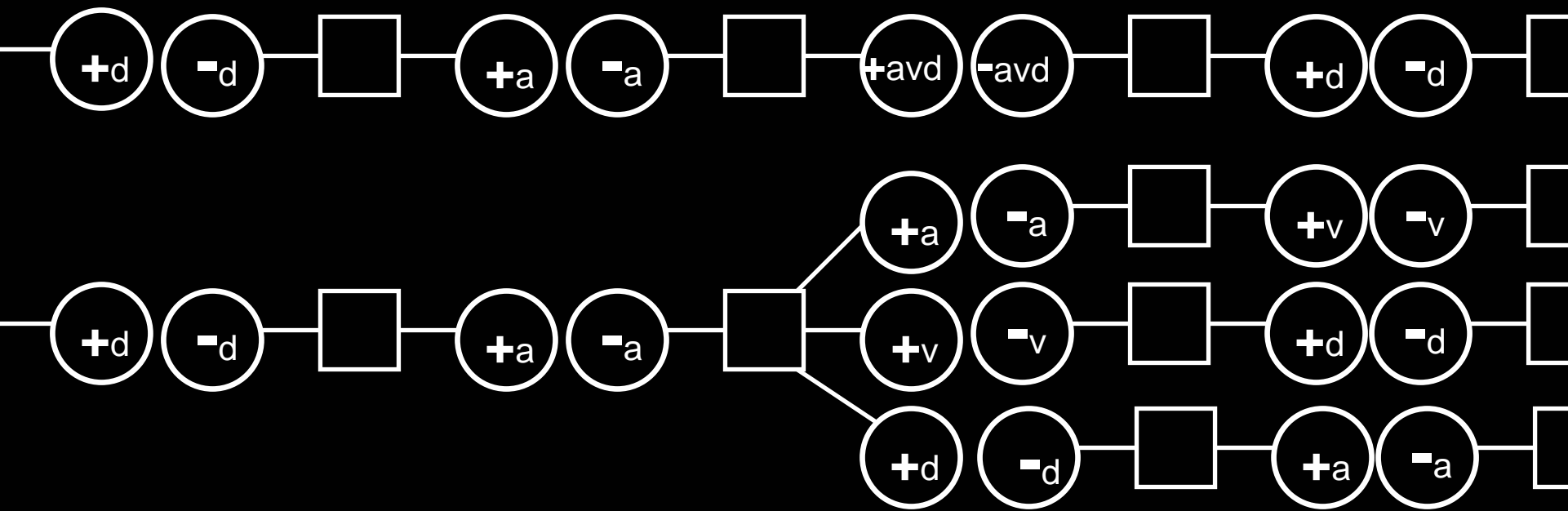

division

